

Koncepce PZV

Peter Mišek

O14, Oddělení ETCS a moderních technologií

20. 11. 2025



System PZV

PZV = Prostředek k zastavení vlaku

- TS 1/2025-Z
- určen pro provizorní stavy vlakového zabezpečovacího zařízení (výluka ETCS L2)
- využívá existující technické prostředky ETCS:
 - traťová část – přepínatelné, nepřepínatelné balízy a LEU
 - mobilní část ETCS



System PZV – aplikační varianty

PZV je možné zřídit ve 3 aplikačních variantách:

PZV 0

- skládá se pouze z jedné **BG PZV 0** před návěstidlem

PZV 20

- skládá se z **BG PZV 0** a **BG PZV 20**
- **BG PZV 20** je umístěna ve vzdálenosti **60 m** před BG PZV 0

PZV 40

- skládá se z **BG PZV 0** a **BG PZV 40**
- **BG PZV 40** je umístěna ve vzdálenosti **160 m** před BG PZV 0

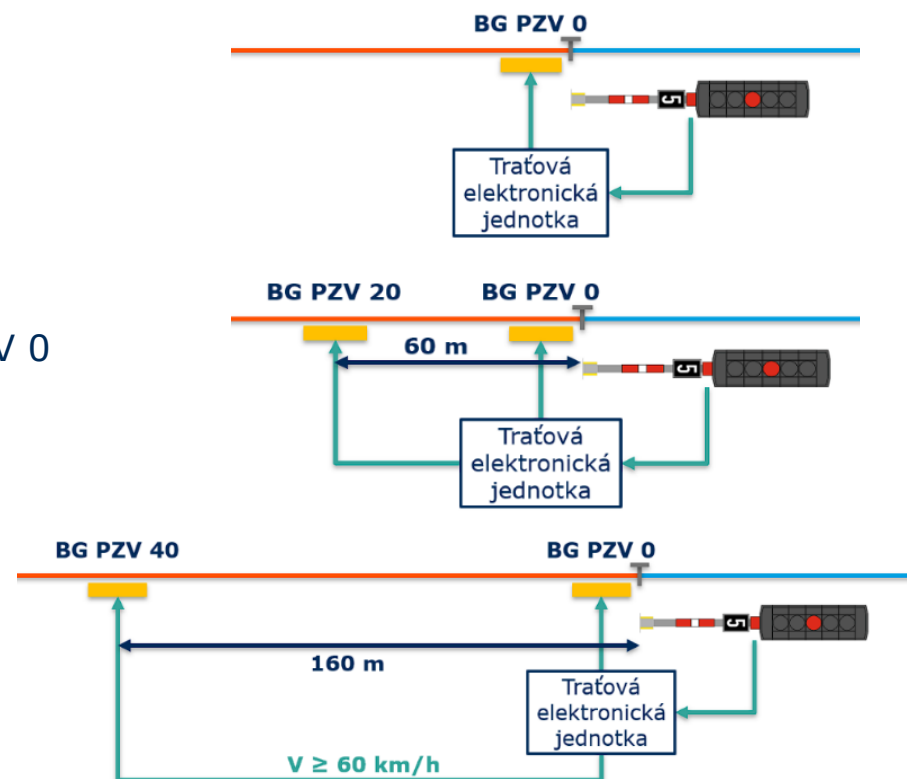

System PZV – aplikační varianty

- užití aplikační varianty závisí na druhu hlavního návěstidla a rychlosti

druh hlavního návěstidla	vybavení aplikační variantou PZV
vjezdové	<u>PZV 40</u> (při rychlosti 60 km/h a vyšší vždy) nebo <u>PZV 20</u> (při rychlosti do 60 km/h vždy)
oddílové AH	<u>PZV 0</u>
cestové/odjezdové	<u>PZV 40</u> (při rychlosti 60 km/h a vyšší vždy) nebo <u>PZV 20</u> (při rychlosti do 60 km/h na kolejích s osobní dopravou vždy) nebo <u>PZV 20</u> (při rychlosti do 60 km/h s vysokou intenzitou provozu) nebo <u>PZV 0</u> (při rychlosti do 60 km/h s nízkou intenzitou provozu) nebo <u>Bez PZV</u> (při rychlosti do 60 km/h s nízkou intenzitou provozu)



Princip činnosti PZV

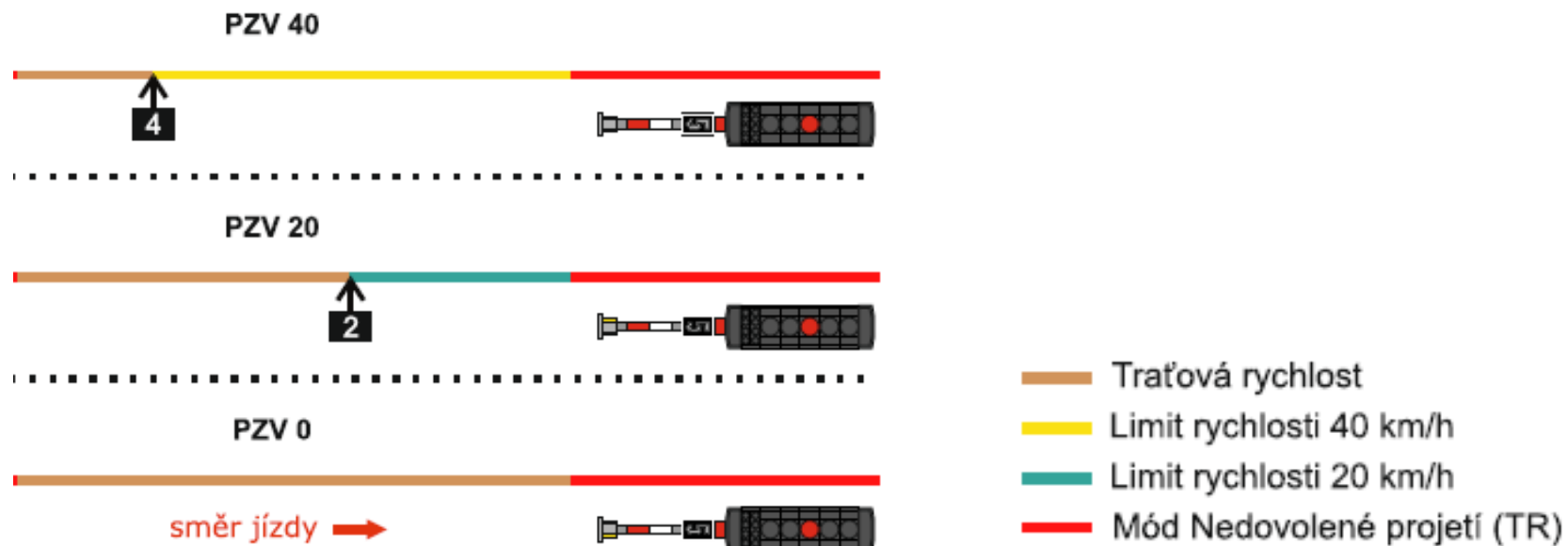

Princip činnosti PZV

Stav po načtení BG PZV 40 - intervence

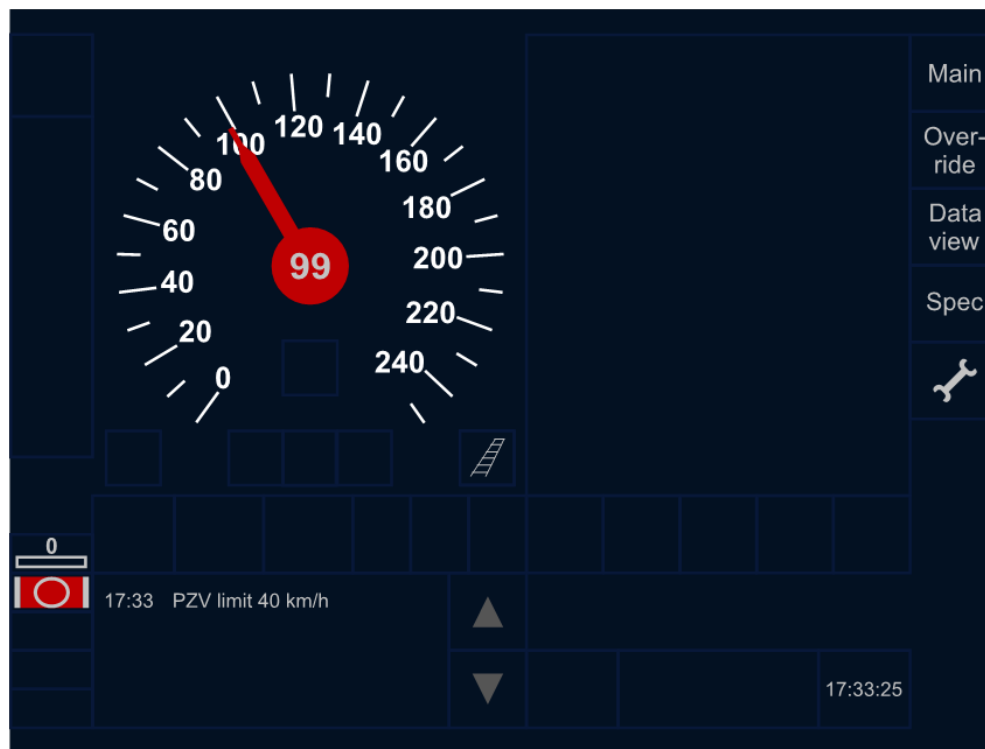

Princip činnosti PZV

Základní stav

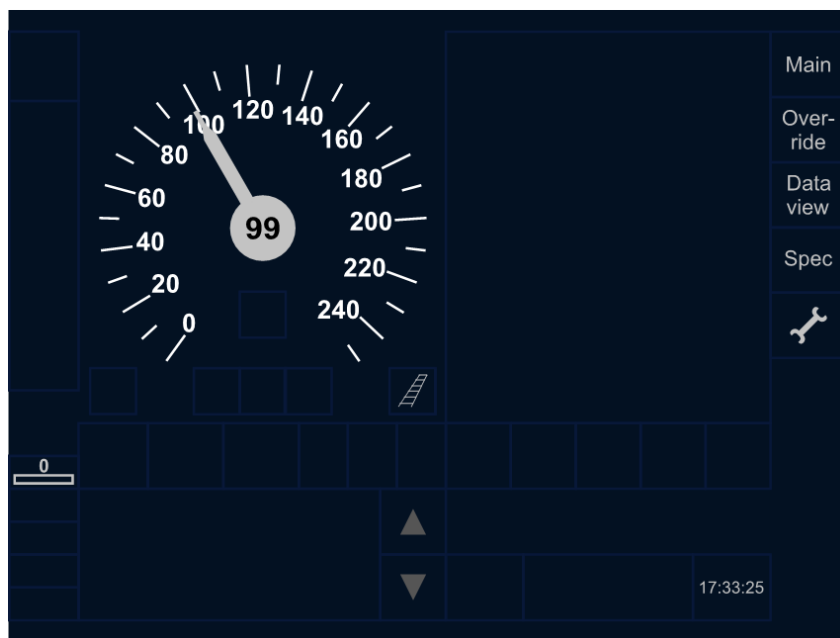

Nedovolené projetí hlavního návěstidla

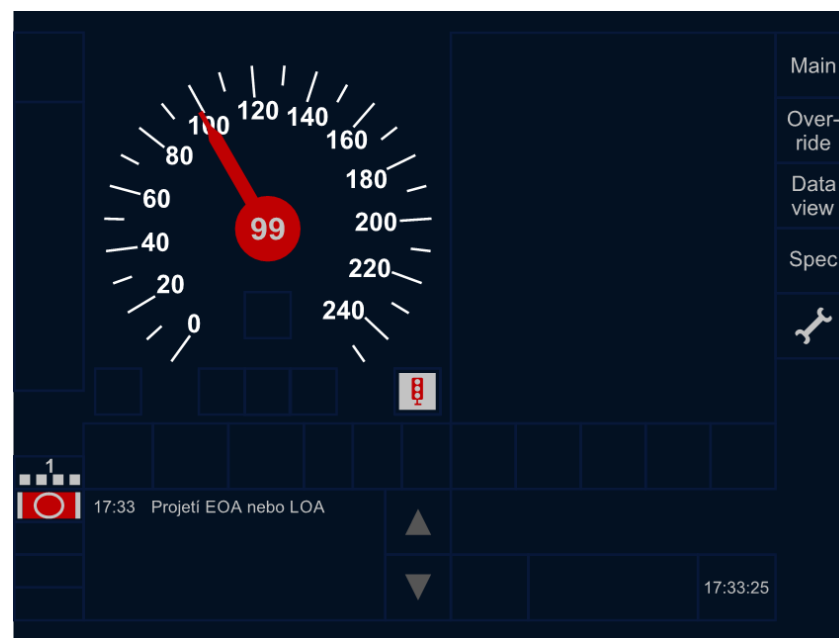

Princip činnosti PZV

- Příklad aplikace v úseku Lipník nad Bečvou (mimo) – Drahotuše (mimo)

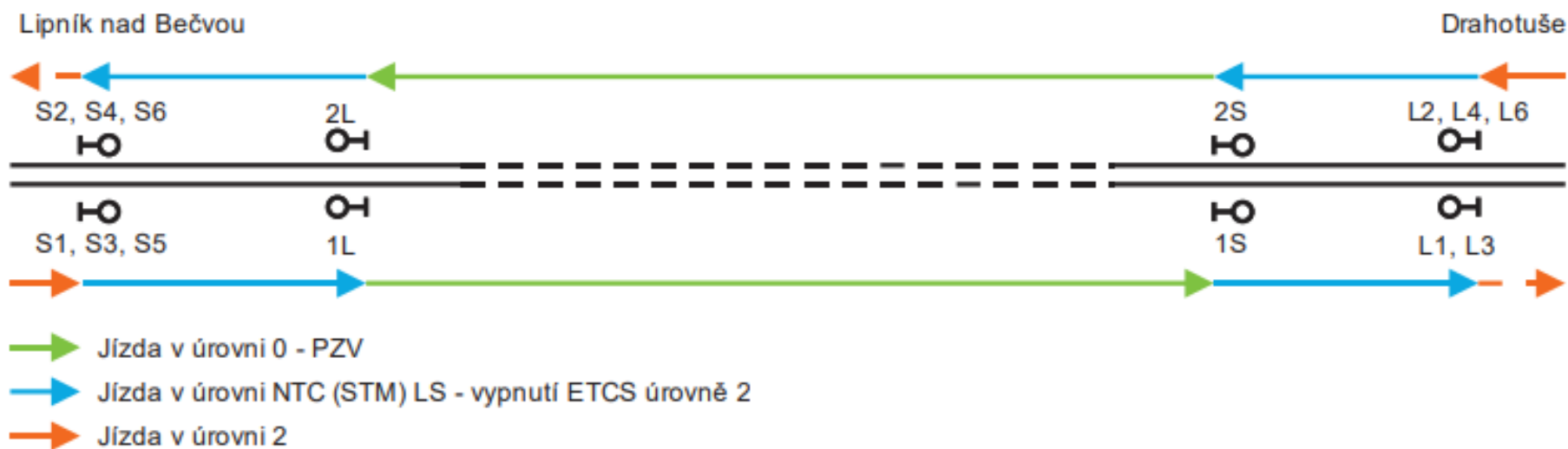

Aplikace systému PZV

Lipník nad Bečvou (mimo) – Drahotuše (mimo)

- Odbočka Jezernice A, odbočka Jezernice B, AH Slavíč a Benátky
- provizorní spuštění v rámci 1. etapy ověřovacího provozu k 15.2.2025 – **BG PZV 0**
- definitivní ověřovací provoz – doplnění **BG PZV 40**

Opatov (mimo) – Odb. Zádulka (včetně)

- Odbočka Zádulka, vjezdová návěstidla ŽST Opatov
- Aktivace 24.5.2025



Přezkoušení systému PZV

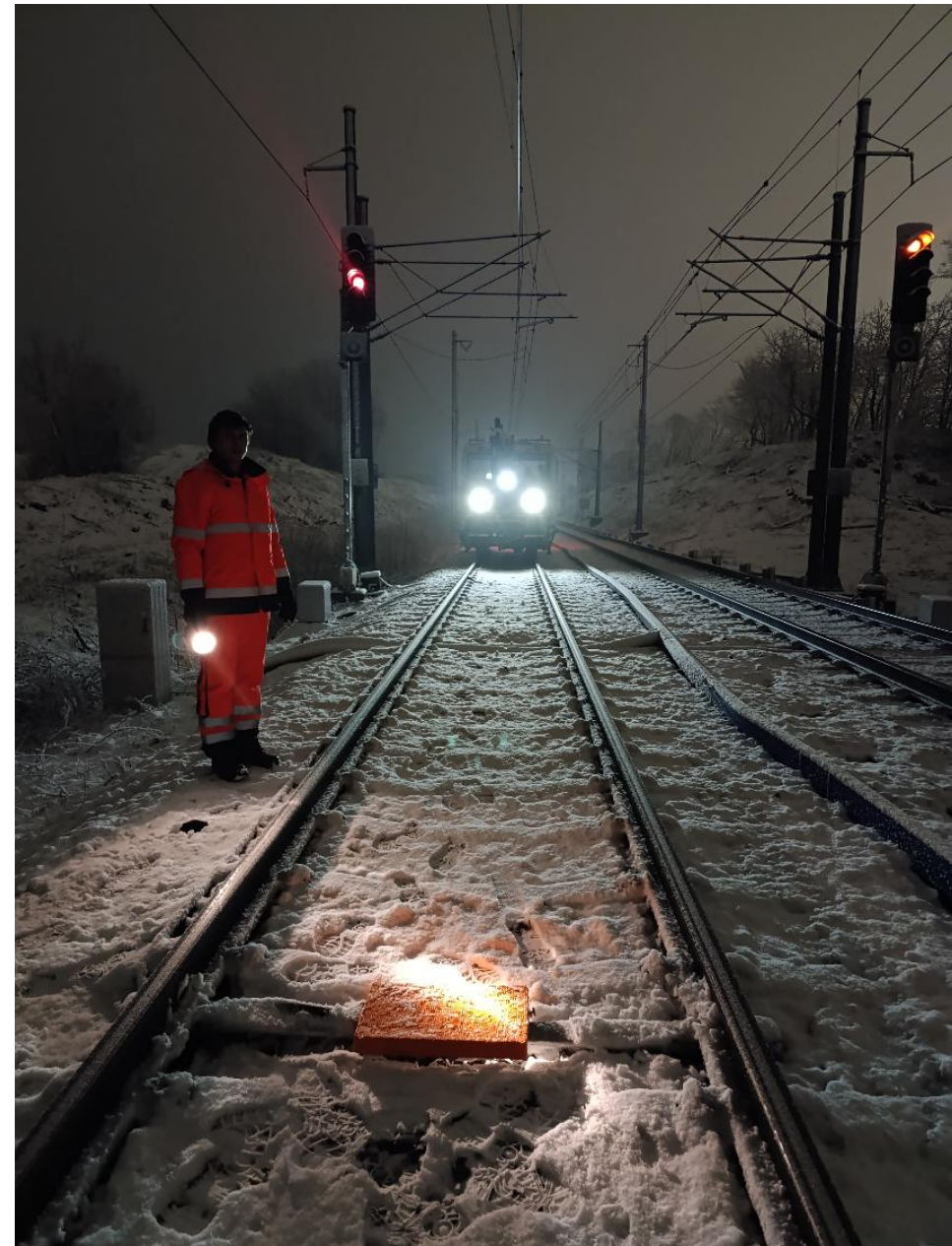



Děkuji za pozornost

Peter Mišek

Generální ředitelství
Odbor zabezpečovací a telekomunikační techniky (O14)
Oddělení ETCS a moderních technologií

© Správa železnic, státní organizace
Dlážděná 1003/7, 110 00 Praha 1

spravazeleznic.cz